

■外形寸法 (単位:mm) ※図はキャブ仕様。黒色の数値はLK40Z、青色の数値はLK50Zです。

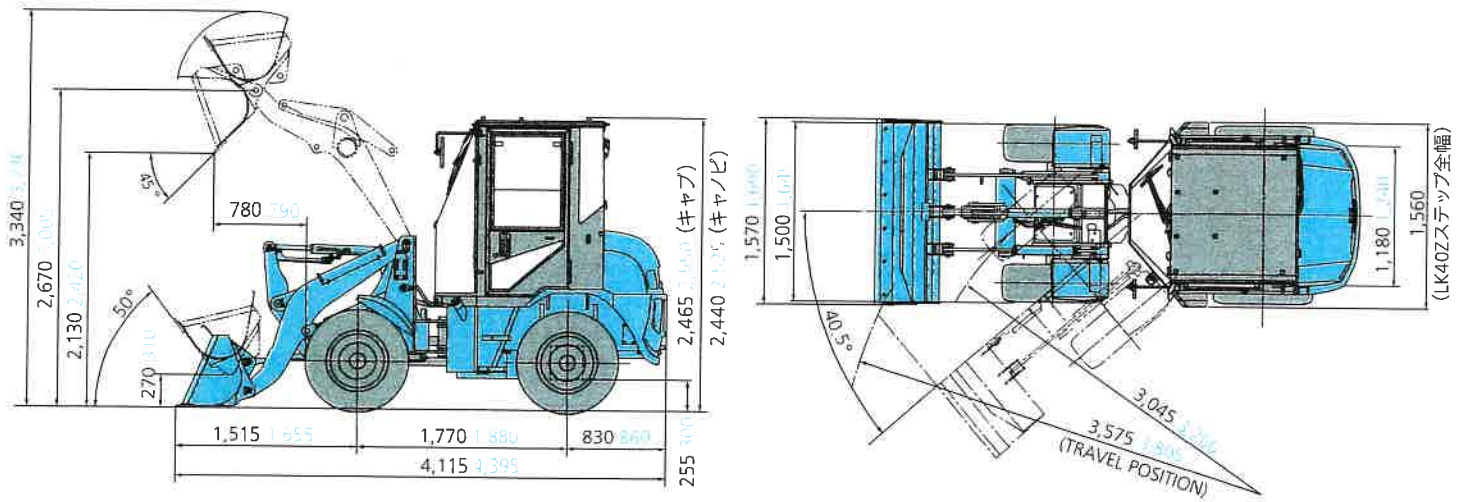

■主な仕様

機種名		LK40ZST	LK40Z	LK50Z
本体形式		LK40ZST-6	LK40Z-6	LK50Z-6
車名及び型式		コベルコ RV06	コベルコ YDM-RW06	コベルコ YDM-RX06
<b>性能</b>				
標準バケット容量 (山積)		0.4		0.5
常用荷重		6.9 {700}		8.4 {860}
最大掘起力		24.0 {2,450}		27.0 {2,760}
上昇時間		5.1	4.9	
下降時間		2.8	2.7	3.1
バケット前傾時間		0.8		
走行速度 (前後進)		0 ~ 15.0		
最大けん引力		24.5 {2,500}		28.4 {2,900}
登坂能力		57.7 (30)		
最小回転半径	バケット最外側部	3,575		3,805
	外輪中心	3,045		3,200
<b>質量</b>				
運転質量	キャノピ仕様	2,955	2,975	3,325
	キャブ仕様	3,125	3,145	3,515
機体質量	キャノピ仕様	2,280	2,300	2,550
	キャブ仕様	2,450	2,470	2,740
<b>エンジンほか</b>				
エンジン	形式	ヤンマー 3TNV88	ヤンマー 3TNV88C	ヤンマー 4TNV88C
	種類	水冷 3 気筒直接噴射式ディーゼル		
	総排気量	1,642		2,189
	定格出力	18.2/2,400 {24.7/2,400}	21.8/2,500 {29.6/2,500}	29.1/2,500 {39.6/2,500}
	最大トルク	83.6~92.4/1,440 {8.5~9.4/1,625}	105.1/1,625 {10.8/1,625}	140.4/1,625 {14.3/1,625}
バッテリー		V-A · h		
燃料タンク容量		ℓ		
走行駆動型式		A-HST, 4 輪駆動		
走行		湿式多板ディスク		